

BORNES ET TRAVERSEES (ISOLANT P.T.F.E.)
SOLDER TERMINALS (INSULATING MATERIAL P.T.F.E.)

G

SYSTEME DE MONTAGE
METHOD OF ASSEMBLY

Perçage :

Bore :

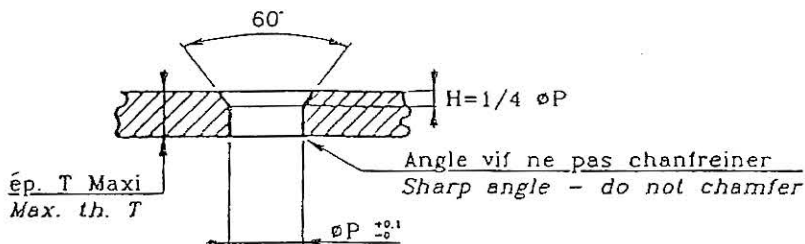

Les cotes et tolérances mentionnées dans les tableaux sont à obtenir "PROTECTION INCLUSE".

The dimensions and tolerances given in the tables INCLUDE PLATING.

Montage :

Assembly :

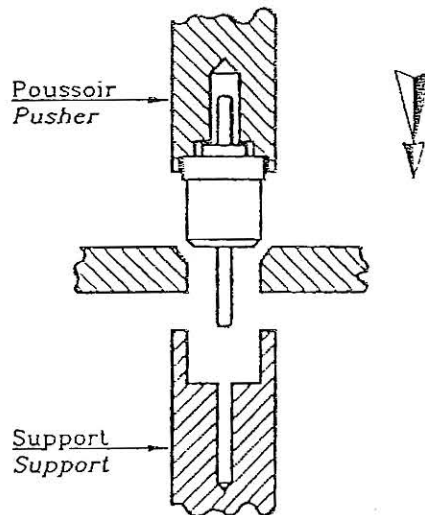

Ne jamais appliquer l'effort sur l'axe.
 Emmancher à force le corps "P.T.F.E." sans le tourner.
 L'effort doit être appliqué perpendiculairement au plan du support.

Never exert any pressure on the axis.
 Press on the "P.T.F.E." body without rotating.
 Pressure should be applied perpendicular to the support plane.

Outil de montage (3 parties) sur demande (fournir la référence du composant et le type de machine utilisée).

Assembly tool (3 parts) available on request (give part number of component and type of machine used).